



MARÁS

Termékválaszték

FESTOOL

Kompromisszumok nélkül

Itt nem a tökéletes maróról van szó. **Hanem a tökéletes eredményről.**

Élek lekerekítése, kivágások marása, profilozás, nutolás – ezeket a feladatokat a tökéletesen párosított felső- és élmarókkal oldhatjuk meg a legjobban. A kiválasztásnál a fordulatszám és a Watt érték fontos szerepet játszik, de nem ez az egyetlen döntő tényező. Kezelhető erőre van szükség, amely optimálisan átvihető a munkadarabra, és a változó munka követelményekre éppilyen rugalmasan kell tudni reagálni.

Ezért az összes fejlesztésünk középpontjában 3 lényeges tényező áll: a hatékonyság, a gyorsaság és a lehető legjobb munkaeredmény. A vezetőrudak rögzítésének 30°-os áthelyezése az OF 2200 felsőmarón garantálja a pontos és kitartó erőátvitelt. A cserélhető másológéppel és futófelületekkel a marók gyorsan beállíthatók az új munkafolyamatokra. Végül a kiváló minőségű alumíniumból készült multifunkciós marósablonok gyorsan és pontosan beállíthatók minden kívánt méretre.

Mindez példa arra, hogy mi már ma megoldásokat nyújtunk Önnek egy komplex munkaterület sokrétű követelményeire. Tesszük ezt egy olyan rendszerrel, amelyet az ipari felhasználókkal szoros együttműködésben fejlesztettünk tovább – és amely még egy lépéssel közelebb viszi Önt a tökéletes eredményhez.



Tartalom

▶ A rendszer jelenti a különbséget	04
▶ Felsőmarók OF	06
▶ Multi marósablon MFS Munkalapsablon APS	08
▶ Csapozó rendszer VS Vezetősín FS	10
▶ Élmarók OFK/MFK	12
▶ Compact Modul System CMS	14
▶ Áttekintés és szolgáltatások	16
▶ Marószerszámok	17
▶ Tartozékok és fogyóanyagok	24
▶ Szállítási terjedelem és cikkszámok	28



Gyors reagálás a változó követelményekre
A futófelület és a másológyűrű szerszám nélkül, gyorsan cserélhető a FastFix segítségével. A maró ugyanilyen egyszerűen cserélhető: a behelyezett marószerszám a racsnis működési elv szerint szorosra húzható vagy kioldható, a villáskulcs áthelyezése nélkül.



Tisztaság
A tisztaság egészséget és tökéletes eredményt jelent: az OF 2200 új elszívási koncepciója 99%-ig terjedő elszívási teljesítményt garantál. A lesüllyeszthető elszívógyűrű zárt forgácsolási területet hoz létre a maró bemenülésekor – és felfelé tolható a maróra az előrajzolt mintára való optimális rálátáshoz. A 360°-ban elfordítható forgácsfogó optimális elszívási teljesítményt biztosít.



Kiváló minőségű szerszámok „Made in Germany”
Sok 30 évesnél régebbi szerszámunk még ma is használatban van. Ez nem a véletlen, hanem a körültekintő fejlesztés és a gondos gyártás logikus következménye. A „Made in Germany” olyan termékeket jelent, melyek teljesítik ígéreteinket: szerszámok a legmagasabb igényekre, kompromisszumok nélkül.



Festool szolgáltatások
A Festool vevők a gépek garanciára való regisztrálásával automatikusan plusz előnyöket is élveznek: a Festool szolgáltatásokat. Kezdvé a garancia idő 3 évre szóló meghosszabbításával minden újonnan vásárolt készüléknél, egészen a 7 évig tartó megbízható pótalkatrész ellátásig és a különleges gyors javításig a márkaszervízben. A Festool szolgáltatások és a hozzájuk kapcsolódó előnyök bővebb leírását a www.festool.hu honlapon találja.



Mert **minden könnyebben megy**, ha olyan rendszerben dolgozunk, ahol az alkotóelemek egymásra épülnek.



A rendszer jelenti a különbséget.

Aki jól akar dolgozni, annak tökéletes szerszámra van szüksége. Aki jobban akar dolgozni, annak rendszerre van szüksége. Olyan rendszerre, amelyben a tartozékok és a fogyóanyagok tökéletesen kiegészítik a szerszámokat. Amely nagyobb rendet és jobb szervezést jelent. És amely minden beruházásnál hozzáadott értéket nyújt.

Ennek a rendszernek egyetlen célja van: hogy még gyorsabban, még könnyebben és még jobban vezessen sikerrel!

Rendszer = hozzáadott érték

Egyszeri beruházás – többszörös alkalmazás. Például a vezetősín: a precíz munkához a felsőmarókkal, a merülő- és a szűrőfűrészekkel. Vagy a CMS Compact Modul System: az OF 1400 és az OF 2200 felsőmaró, a TS 55 és a TS 75 merülőfűrész, valamint a TRION PS 300 és a CARVEX PS 400 szűrőfűrészek féltreépített alkalmazásához. Továbbá az elszívómobilok: variálható szívóteljesítmény beállítással, optimálisan egyeztetve a Festool szerszámok igényeivel.



Rendszer = következetes munkafolyamat

A rendszer-tartozékok segítségével meggyorsíthatjuk a munkafolyamatokat. A multi marószablontól kezdve a lyuksorral ellátott vezetősínen át egészen a VS 600 csapozó rendszerig. Az iparilag előállított rendszer-megoldások a Festool legmagasabb minőségi követelményeit képviselik és lehetővé teszik a gyors és precíz eredményt a munkában. Nincs többé szükség a marószablonek időigényes elkészítésére.

Rendszer = jobb munkaszervezés

A SYSTAINER és a SORTAINER védi a szerszámot és a tartozékokat. A SORTAINER rugalmasan kialakítható fiókaival könnyedén rendet teremtünk és a gördíthető Systainer-Port a legszűkebb helyen is mobilizál. Több SYSTAINER egymáshoz kapcsolásával vagy a Festool elszívőmobilokhoz való csatlakoztatásával fölösleges utat és időt takarít meg, gondoskodik a gyors előrehaladásról a munkában és a professzionális megjelenésről a megrendelőnél.

OF 1010, OF 1400, OF 2200 felsőmarók

Struktúrát teremt, **profil kölcsönöz.**

Különlegesen sokoldalú. Különlegesen precíz.
Különlegesen könnyen kezelhető. 3 teljesítmény
osztályban áll rendelkezésre:

OF 1010 | 55 mm marólöket:

Nyeles fogantyúval a könnyű egykezes irányításhoz.

OF 1400 | 70 mm marólöket:

Az erő és a kényelem ideális kombinációja.

OF 2200 | 80 mm marólöket:

2200 Watt koncentrált erő rendkívüli
húzóteljesítménnyel.

- ▶ Tökéletesen precíz – elcsavarodás ellen biztosított alaplap a mindkét oldalon rögzített vezetőoszlopok révén (OF 1400/OF 2200)
- ▶ Optimális biztonság – gyorsfék a maró azonnali leállításához
- ▶ Pontos mélységbeállítás – 0,1 mm pontosságú marási mélység a nulla funkcióval rendelkező hézagmentes beállítás révén (OF 2200)
- ▶ Elsőosztályú ergonómia: az OF 1010/OF 1400 nyeles fogantyúval rendelkeznek, az OF 2200-nél pedig a vezetőrudak 30°-kal eltolt befogásának köszönhetően optimális az erőátvitel
- ▶ Tiszta és védi az egészségét – 99%-ig terjedő elszívás az élek marásánál a forgácsfogónak és az elszívóbúrának köszönhetően
- ▶ Hosszú élettartam az MMC elektronikának köszönhetően, fordulatszám-tartás és lökésmentes indítás
- ▶ Rövid átszerelési idő – másológyűrű csere szerszám nélkül és egyszerű maró csere a racsnis elv szerint beállítható tengelyrögzítés révén (OF 1400/OF 2200)



OF

Műszaki adatok	OF 1010	OF 1400	OF 2200
Teljesítményfelvétel	1010 W	1400 W	2200 W
Üresjárat fordulat/szám	10000–24000 perc ⁻¹	10000–22500 perc ⁻¹	10000–22000 perc ⁻¹
Befogópatron átmérő	6–8 mm	6–12,7 mm	6–12,7 mm
Maró löket	55 mm	70 mm	80 mm
Marás-mélység finomállítás	8 mm	8 mm	20 mm
Csatlakozás elszívás részére Ø	27 mm	27/36 mm	36 (27) mm
Súly	2,7 kg	4,5 kg	7,8 kg

Szállítási terjedelem | Cikkszámok a 24. oldaltól



Fel van szerelve az összes feladathoz – a rendszerrel:

- ▶ **MFS multi marósablont:** kivágások és körök marásához, körülményes munkával kézzel gyártott egyedi sablonok nélkül (lásd a 8. oldalon)
- ▶ **VS 600 csapozó rendszer:** stabil fecskéfarkas kötések gyors elkészítéséhez (lásd a 10. oldalon)
- ▶ **Lyukcsatornák gyors marása:** a lyukcsatornával ellátott vezetősínnel (lásd a 11. oldalon)
- ▶ **Átalakítás a rendszerrel:** A CMS Compact Modul Systemben a felsőmarók sokoldalú asztali marókká válnak (lásd a 14. oldalon)

Még több Festool rendszertartozék és fogyóanyag: a 24. oldaltól kezdve.



Élek pontos marása – egy széles futófelülettel, lebillenés nélkül. A széles- és a normális futófelület szerszám nélkül cserélhető.



Gyors és biztonságos – szintbemaró készlet a – legfeljebb 28 mm vastagságú – tömörfa éllecek szintbemarásához.



Nutok gyors és egyszerű marása – a praktikus plexiüveg sablonnal, pl. ajtótömítések, biztonsági zárok, sarokpántok és lakatszekrények részére.

Precizitás szériakivitelben.

Az összes Festool felsőmaró ideális kiegészítése. A sablonok helyettesítik az időrabló munkával előállított egyedi sablonokat és lényegesen gyorsabban, egyszerűbben és precízebben működnek.

Az **MFS multi marósablon** tökéletes a különböző ívek, a kerek és a szögletes kivágások marásához továbbá a lépcsőfokok marásához:

- ▶ Abszolút precíz ívek és kivágások a profilokon lévő milliméterpontos fokbeosztással
- ▶ Pontos hozzáigazítás a munkadarabhoz – a szögütőközökkel
- ▶ Gyors rögzítés – a sablon gyorsan rögzíthető a munkadarabon a csavaros- és a karos pillanatszorítók részére kiképzett horonyoknak köszönhetően
- ▶ Szisztematikusan bővíthető – hosszabbítókkal, 200 mm-től 2000 mm-ig

Az **APS munkalap összemaró sablon** pontosan 90°-os szögben köti össze a lekerekített és a profilozott falemezeket:

- ▶ Sarok- és lapkötésekhez 900 mm-es mélységig
- ▶ A kereskedelmi forgalomban lévő összekötő szerelvények helyeinek bemarása a munkalap alsó oldalán
- ▶ 900 mm-nél szélesebb munkalapok megmunkálása is lehetséges – a hosszabbítóprofilokkal

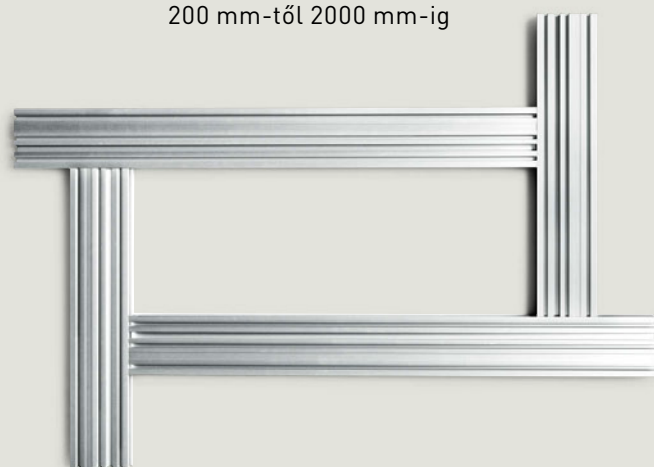

MFS | APS 900



Kivágások méretpontos marása – a multi marósablont beállítjuk a megfelelő méretre, rögzítjük a pillanatszorítókkal és máris lehetséges a precíz, ismételhető munka.

Támaszték a nagy kivágásokhoz – egyesben és a sarkokon végzett marásnál. A támaszték az oldalán rögzített másológyűrűvel mindig az MFS mentén halad.

Multi marósablon a tökéletes körívhez – belső és külső íveknél egyaránt. A körív perceként kész.



Rendszertartozékok és fogyóanyagok a 24. oldaltól

Azonos élszintű összekötés – a szilárdan rögzített APS garantálja a pontos eredményt, akkor is, ha több menetben végezzük a marást egy nutban.



Az APS-en lévő két kulcslyuk-sablon szolgál a kereskedelmi forgalomban lévő összekötő szerelvények bemarására a munkalap alsó oldalán. Tiszta sarok és lapkötések 900mm mélységig – a munkalap összemaró sablonnal ez nem probléma.



Nagy, lapos ívek kimarása a multi marósablonnal – a hosszabbító profilokkal ez teljesen egyszerű. Még akkor is, ha a középpont a munkadarabon kívül fekszik.

Lépcsőfokok hatékony marása az MFS multi marósablonnal – a vajat méretét és a szögütőkötőt csak egyszer kell beállítani.

VS 600 csapozó rendszer

A tradicionális és a **racionális** munkamódszer találkozása.

A VS 600 csapozó rendszer különlegesen racionális módon vezet a szakmai tökélyhez. Kimagasló precizitással a félig takart és a nyitott fecskefarkas kötés, az egyenes csapozás és a méretpontos köldökcsapozás készítéséhez.

- ▶ Olyan tökéletes, mint maga a rendszer – a felsőmaró, a sablon és a másológyűrű ideálisan kiegészítik egymást
- ▶ Fecskefarkas csapozás, egyenes csapozás és köldökcsapozás – az alapegységhez összesen 7 sablon áll rendelkezésre 650 mm munkaszélességig
- ▶ A sablonok egyszerűen és gyorsan, szerszám nélkül cserélhetők
- ▶ Hosszú élettartam: robosztus alumínium-szerkezet acél szorítólécekkel

VS 600

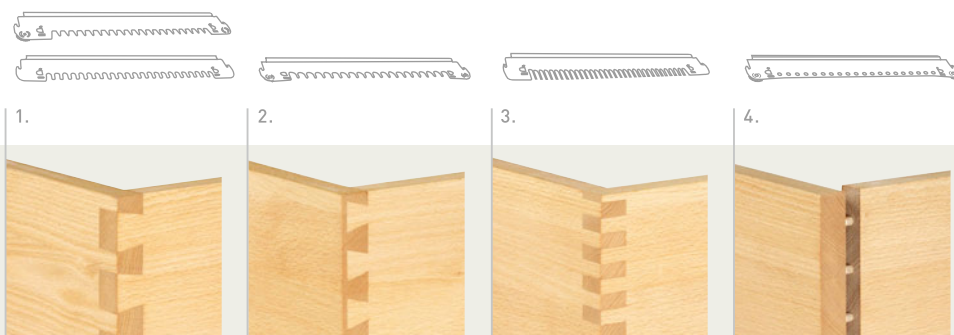

Teljesen egyszerű – mert a felsőmaró, a sablon és a másológyűrű ideálisan illeszkedik egymáshoz a pontos eredmény érdekében.

Négy különböző sablontípus, hét különböző csapméret: így méretpontosan és gyorsan sikerül a nyitott (1) és a félig takart fecskefarkas kötés (2), az egyenes csapozás (3) és a hagyományos köldökcsapozás (4).

FS vezetősín

Tökéletes **vezetés.**

A vezetősín Festool találmány, amelyet azóta is folyamatosan továbbfejlesztünk. Meggyőzően precíz vezetővágatokkal és lyuksorral vannak ellátva. A csúszóbetéten a gép lágyan és könnyen vezethető. A csavaros- és a karos pillanatszorítók részére külön nut lett kialakítva.

- ▶ Egyszerűen elkészíthető lyuksorok – a bútorszerelésnél nélkülözhetetlen a lyuksorral ellátott vezetősín
- ▶ Precíz munka – a pontos nutoláshoz vezetőidom áll rendelkezésre a felsőmarókhoz
- ▶ Variálható – a vezetősín 800-tól – 5000 mm-ig terjedő hosszúságokban kapható, a lyuksorral ellátott vezetősín pedig 1400 mm vagy 2424 mm hosszúságban
- ▶ A hosszúság a feladathoz igazítható – a síneket össze lehet kapcsolni egymással
- ▶ Párhuzamos vezetés – a vezetősín-adapterrel a felsőmarók pontosan vezethetők a sínen

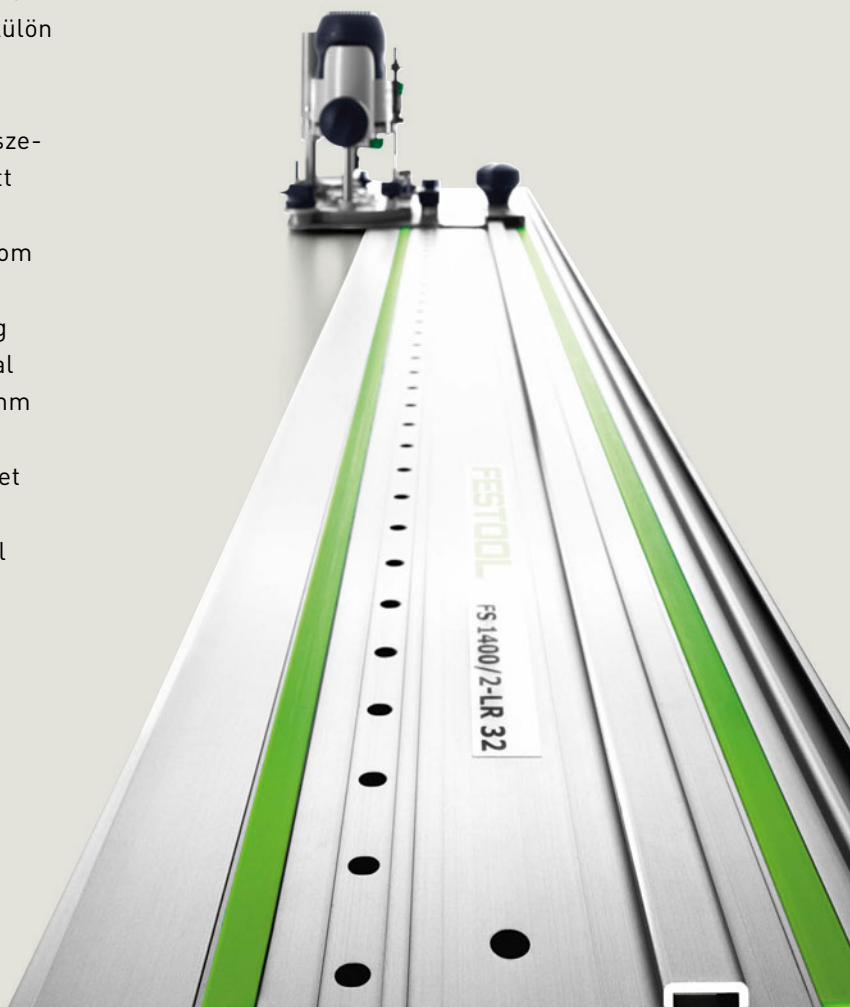

FS



Lyuksorral ellátott vezetősín – a felsőmarót az adapterrel egyszerűen a 32-es osztású lyuksor mentén vezetjük.



Egyenes marás a felületen – a vezetősín ideális hátlap-horony marásakor a felületen.



Biztonságosan rögzítve az alaplapon – a csavaros és a karos pillanatszorítók, valamint az FS-RAPID pillanatszorító részére külön nut lett kialakítva.

OFK 500 | OFK 700 | MFK 700 élmarók

A vágóéleket **díszélekké** változtatja.

Élmarók a tökéletes befejezéshez a bútór- és az épületszereléseknél. Élszintbemaráshoz, élletörő maráshoz, lekerekítéshez, profilozáshoz és nutoláshoz – egyenletesen, tisztán, és kipattogzásmentesen.

OFK 500 élmaró:

Különlegesen könnyű, kézhezálló és egyszerűen kezelhető.

OFK 700 élmaró:

Az ívek specialistája.

MFK 700 modul-élmaró:

Univerzális élmaró cserélhető asztallal az összes feladathoz.

- ▶ Gyorsabb marócsere – a beépített tengelyrögzítéssel
- ▶ Optimális elszívás – az MFK 700-nál közvetlenül a maróasztalon beépítve
- ▶ Az anyagminőségnek megfelelő munkavégzés – az MMC elektronika állandó szinten tartja a beállított fordulatszámot (OFK 700/MFK 700)
- ▶ Csíkmentes marás – az eltolható letapogató talppal, amely segítségével a teljes maróél kihasználható (OFK 700/MFK 700)
- ▶ Rugalmas – az asztal szerszám nélkül cserélhető és a motorelrendezés változtatható az MFK 700 élmarónál
- ▶ Megszakítás nélkül – a plug it csatlakozással a gép és a kábel gyorsan cserélhető (OFK 700/MFK 700)

OFK | MFK



Műszaki adatok	OFK 500	OFK 700	MFK 700
Teljesítményfelvétel	450 W	720 W	720 W
Üresjáratú fordulatszám	28000 perc ⁻¹	10000-26000 perc ⁻¹	10000-26000 perc ⁻¹
Befogópatron átmérő	-	6-8 mm	6-8 mm
Max. marási mélység, függőlegesen (1,5° asztal)	-	9 mm	-
Max. marási mélység, vízszintesen (1,5° asztal)	-	5 mm	-
Max marószélesség	-	14 mm	-
Marás-mélység finomállítás	-	-	14 mm
Maró átmérő max.	-	-	32 mm
Csatlakozás elszívás részére Ø	27 mm	27 mm	27 mm
Súly	1,4 kg	2 kg	1,9 kg

Szállítási terjedelem | Cikkszámok a 24. oldaltól



1,5°-os és 0°-os maróasztal: az 1,5°-os döntéssel védjük a felületet a sérülésektől a marásnál. A munkadarabok furnérozott vagy bevonattal ellátott élénél a 0°-os asztalt használjuk (OFK 700/ MFK 700).

1,5°-os maróasztal
furnérozott felületekhez

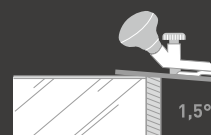

0°-os maróasztal
a kezeletlen felületekhez

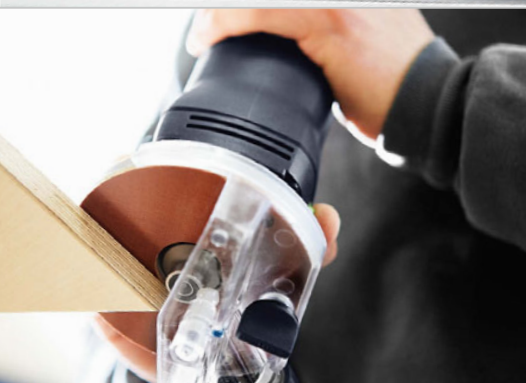
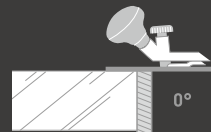

Az OFK 500-nél különlegesen kicsi a távolság a marófej és az asztalfurat között. Az eredmény: nincs félremarás, nem csúszik le a sarkokon, és összességében jobb eredményt ér el.



Kiküszöböli a hibaforrásokat – az OFK 700 letapogató rugója kiegyenlíti a durva élék egyenetlenségeit, így megelőzi a hibák továbbítását a maróra és ezáltal a munkadarab élére.



Rugalmas – a motor függőlegesen vagy vízszintesen helyezhető fel a maró modulra.

Nyitott a változásra.

Sok gép egy teljes rendszerben. Telepített gépként vagy kézi szerszámként 0,5 m²-en. Ez csak egy rendszerben lehetséges. A CMS Compact Modul System egy alapegységből áll és a megfelelő modulok, valamint az OF 1010, az OF 1400 és az OF 2200 felsőmarók kombinációjával telepített asztali maróvá alakíthatjuk. Így gyorsan elvégezhetők a marási munkák, pl. a falcok, ívek és sugarak marása. Az asztali maró stabilitása megkönnyíti az eltolást és a nagy méretű munkadarabok megmunkálását. A CMS-t a további modulok a megfelelő szerszámokkal telepített asztali- vagy szűrőfűrészé, illetve szalagcsiszolóvá alakítják.

- ▶ Biztonságos és kényelmes – a gép be/kikapcsolható az alapegységen
- ▶ Mobilis és stabil – az alapegység csupán 10,8 kg súlyával nagyon könnyű, ugyanakkor rendkívül robusztus
- ▶ Magasságban állítható – felállított lábakkal álló helyzetben, felhajtott lábakkal pedig a padlón végezhető a munka az alapegységen
- ▶ Könnyen kibővíthető – a széles választékban rendelkezésre álló tartozékokkal – pl. a tolóasztallal, az asztalhosszabbítóval és az ütközővonalzóval – a CMS gyorsan készen áll a legkülönbözőbb alkalmazásokra
- ▶ A beépített gépek nem csak telepített gépként, hanem kézi szerszámként is használhatók

CMS

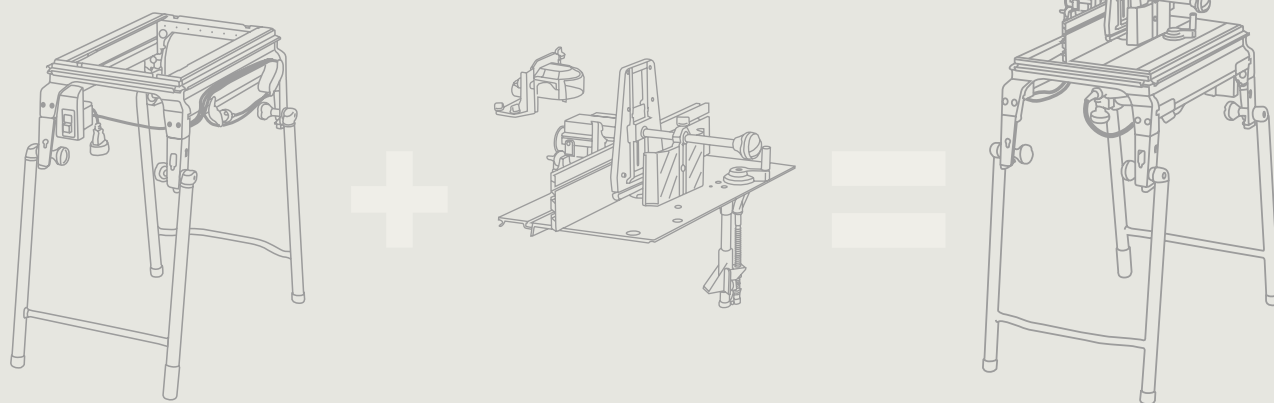

Műszaki adatok	TF 1400-Set	TF 2200-Set
Teljesítményfelvétel	1400 W	2200 W
Üresjárat fordulatszám	10000–22500 perc ⁻¹	10000–22000 perc ⁻¹
Max. maró-átmérő	60 mm	60 mm
Csatlakozás elszívás részére Ø	27/36 mm	27/36 mm
A modultartó mérete	578 x 320 mm	578 x 320 mm
Az asztal mérete	585 x 400 mm	585 x 400 mm
Összsúly	25,4 kg	29,4 kg

Az OF 1400 és az OF 2200 felsőmaró asztali maróként készletben kapható (A CMS, az alaplap és a maró már fel van szerelve). Az összes felsőmaró a CMS OF modultartóval is használható az alapegységben.

Szállítási terjedelem | Cikkszámok a 24. oldaltól

Az OF 1010, az OF 1400 és az OF 2200 felsőmarók műszaki adatait lásd a 6. oldalon



Optimális elszívás – az átlátszó marófedél letakarja a marót az alak- és az ívmarásnál, ugyanakkor lehetővé teszi a jó rálátást a munkadarabra.

Egyszerűen megismételhető – a munkadarabok pontosan vezethetők a tolóasztal és az asztalhosszabbító segítségével.

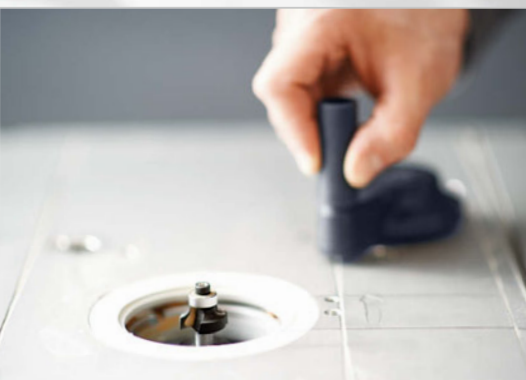

A marási magasság kényelmesen beállítható a levehető forgatókarral, amely az asztalra alul és felül is ráhelyezhető.



Egyszerűen szállítható a szerelési helyszínekre – a könnyű és kézhezálló szerkezetének köszönhetően.

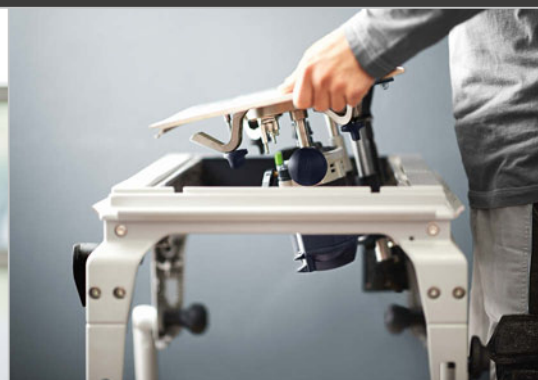

Gyors be- és kiépítés – egyszerűen akassza be a modult az alapegység nyílásába és ugrassa a helyére.

Festool marók

Áttekintés az összes maróról.



Igazi mindentudók.

OF 1010 | OF 1400 | OF 2200

Nutolás, élettőrő marás, falcolás és profilozás, ívek, körök és kivágások: ezekkel a felsőmarókkal minden lehetséges. Egyszerű kezelés, precíz eredmény.



Az élek specialistái.

OFK 500 | OFK 700 | MFK 700

Élmarók az egyenletes és tiszta befejezéshez: enyvező profilokhoz, élszintbemaráshoz, élettőrő maráshoz, lekerekítéshez, profilozáshoz és nutoláshoz.



Az ablakkeret renoválás specialistája. **KF 5**

A KF 5 gittmaró gyorsan és maradéktalanul eltávolítja az üvegszilánkokat, valamint a gitt-, a ragasztó- és a tömítés maradványait. A speciális forgácsvédőnek és az elszívásnak köszönhetően veszély nélkül mind a felhasználó, mind a környezet számára.



Automatikus. Kényelmes. Jó. Szolgáltatások széles választéka.

A gépek, a tartozékok és a fogyóanyagok kiváló minősége alapkövetelmény azoknak, akik pontosan és gazdaságosan akarnak dolgozni; igaz ez a szerviz-szolgáltatásokra is. A Festool szolgáltatások automatikusan járnak az 1+2 Garanciára való regisztrálással:

- ▶ A garancia meghosszabbítása (1+2 év)
- ▶ 7 napos pénz visszafizetési garancia
- ▶ Új készülék lopás esetén
- ▶ 48 órás szervizszolgálat
- ▶ Ingyenes házhozszállítás szervizelés esetén
- ▶ Biztonsági ellenőrzés
- ▶ 7 éves pótalkatrész garancia
- ▶ Szakmai tanácsadás

A jó minőség nem engedheti meg a **kompromisszumot.**

Aki feltétlenül jó minőséget szeretne, annak nem szabad kompromisszumot kötnie. Ezért azt javasoljuk Önnek, hogy a Festool marókhoz csak eredeti Festool marószerszámokat használjon. Csak ez a márka készül ugyanolyan, mindenre kiterjedő alapaossggal, mint maguk a szerszámok. Kivételesen jó minőségű acélból és rendkívül kopásálló kemény fémből. Olyan vágóélekkel, amelyeket kiváló mikroszemcse-minőség és -sűrűség tüntet ki. Az optimális vágóél geometria gondoskodik az elsőosztályú eredményről és a lehető leghosszabb élettartamról.

Az optimális anyag az alkalmazásokhoz:

HW Wolframkarbid-keményfém: A HW-marók kiválóan megfelelnek a keményfa, a lemezanyagok és a műanyagok megmunkálására.

HS Nagyteljesítményű gyorsacél: A mechanikusan és termikusan terhelhető acél ideális a puha anyagok – pl. a lucfenyő és az erdeifenyő - marására.

Tipp: Az optimális maráskép érdekében a marót a lehető legmélyebben kell rögzíteni, közvetlenül a marófej felett, de legalább a marószáron lévő jelzésig.



Festool marószerszámok

Teljes-keményfém horonymaró alap-élvágóval **HW**
s = 8

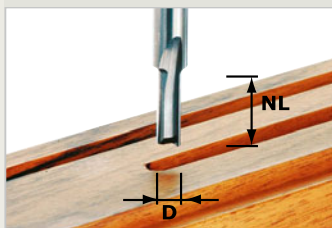

ØD	NL	GL	R	Fα	Rendelési szám
3	6	45	-	-	490952
4	10	45	-	-	490953
5	12	45	-	-	490954
6	14	55	-	-	490955
7	17	55	-	-	490956
8	20	55	-	-	490957
8	30	60	-	-	491647

Horonymaró alap-élvágóval **HW**
s = 8/s = 12

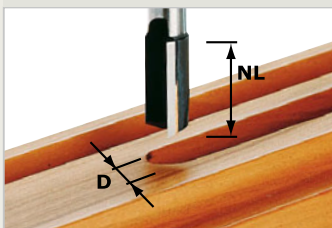

ØD	NL	GL	R	Fα	Rendelési szám
s = 8					
9	23	55	-	-	490958
10	20	60	-	-	490959
10	25	60	-	-	490960 ⁵⁾
10	30	60	-	-	491648
11	20	60	-	-	490961
12	20	60	-	-	490962
12	30	60	-	-	491649
13	20	60	-	-	490963
14	20	60	-	-	490964
15	20	60	-	-	490965
16	20	60	-	-	490966
16	30	65	-	-	490967
18	20	60	-	-	490968
18	30	65	-	-	490969
19	20	60	-	-	490970
20	20	60	-	-	490971
20	30	65	-	-	490972
22	20	60	-	-	490973
24	20	60	-	-	490974
25	20	60	-	-	490975
30	20	60	-	-	490976

Horonymaró, egyélű, alap-élvágóval **HS**
s = 8

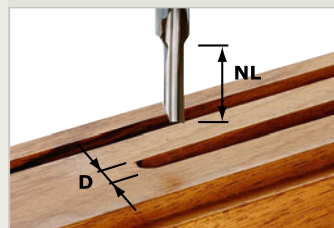

ØD	NL	GL	R	Fα	Rendelési szám
3	8	45	-	-	490941
4	15	48	-	-	490942
5	12	50	-	-	490943

Spirálélű horonymaró alap-élvágóval **HW HS**
s = 8

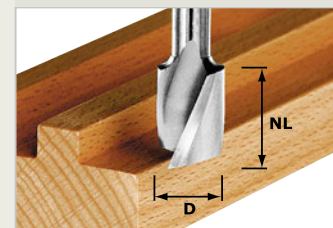

ØD	NL	GL	R	Fα	Rendelési szám
HS					
6	16	50	-	-	490944 ⁵⁾
8	19	50	-	-	490945
10	30	60	-	-	490946 ⁵⁾
12	20	52	-	-	490947
14	20	52	-	-	490948
16	20	52	-	-	490949
18	25	57	-	-	490950
20	25	57	-	-	490951
HW					
4	10	45	-	-	490977
6	16	50	-	-	490978 ⁵⁾
8	25	55	-	-	490979
10	30	60	-	-	490980 ⁵⁾

Váltólapkás horonymaró, egyélű, alap-élvágóval **HW**
s = 8/s = 12

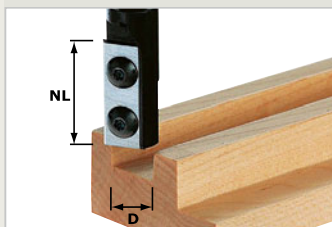

ØD	NL	GL	R	Fα	Rendelési szám
s = 8					
8	20	50	-	-	491078
10	25	55	-	-	491079
12	30	61	-	-	491080
14	30	66	-	-	492715
16	30	70	-	-	492716
18	30	70	-	-	492717

s = 12, extra hosszú váltólapkás maró pánthelyek kimarásához a gyalult ajtótokokon és az ajtókon

KN, kúpos csatlakozóval közvetlen rögzítéshez az OF 2200-en

20 50/60 110 - - 497455

24 50/80 127 - - 497456

Élszintbemaró golyócsapággal **HW**
s = 8

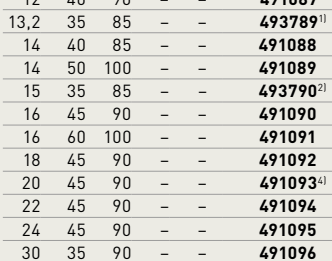

ØD	NL	GL	R	Fα	Rendelési szám
10	35	90	-	-	491086
12	40	90	-	-	491087 ³⁾
13,2	35	85	-	-	493789 ¹⁾
14	40	85	-	-	491088
14	50	100	-	-	491089
15	35	85	-	-	493790 ²⁾
16	45	90	-	-	491090
16	60	100	-	-	491091
18	45	90	-	-	491092
20	45	90	-	-	491093 ⁴⁾
22	45	90	-	-	491094
24	45	90	-	-	491095
30	35	90	-	-	491096
12,7	25	65	-	0°	491027 ⁶⁾
19	25	-	-	0°	491028 ⁷⁾

Fokozatmaró **HW**
s = 12

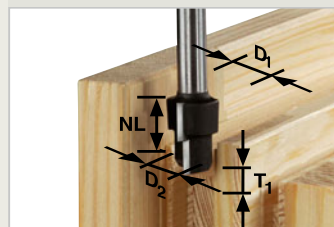

ØD ₁	ØD ₂	T ₁	NL	GL	Rendelési szám
16,3	12,3	9,3	14	80	492713
20,3	12,3	9,3	14	80	492714

T-horonymaró **HW**
s = 8

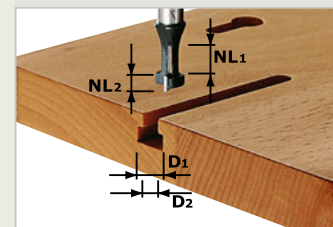

ØD ₁	ØD ₂	NL ₁	NL ₂	Fα	Rendelési szám
10,5	6	9	5	-	491035

Váltólapkás élmaró golyócsapággal **HW**
s = 8

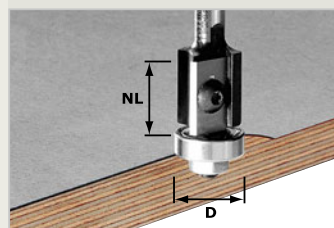

ØD	NL	GL	R	Fα	Rendelési szám
19	20	64	-	0°	491082

Írómaró **HW HS**
s = 8

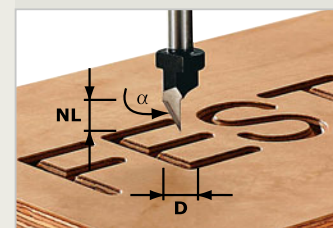

ØD	NL	GL	R	Fα	Rendelési szám
HW					
11	9,5	55	-	60°	491003
HS					
11	9,5	55	-	60°	491002

Hasznos (szigetelés, szélesség x mélység)

1) Planet HS, 13,1 x 30

2) Schall-Ex L, 14,8 x 32 / Schall-Ex RD, 14,8 x 28

3) Káltefeind, 12 x 40 / dupla szigetelés, 12 x 40

4) Schall-Ex Ultra, 19,7 x 30

5) Egyenes csapozáshoz a Festool VS 600 csapozó rendszerrel, különlegesen precíz átmérővel

6) Ø D 12,7 = golyócsapágy alul

7) Ø D 19 = golyócsapágy felül

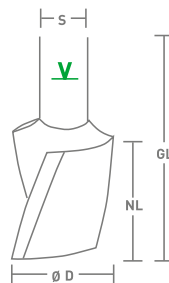

- GL:** Teljes hossz (mm)
- NL:** Hasznos hossz (mm)
- ØD:** Maró átmérő (mm)
- s:** Szár átmérő (mm)
- Fα:** Leélezési szög (°)
- R:** Átmérő (mm)
- V** A maró min. befogásának jelölése
- Δ** n max. = a maró maximális fordulatszám
- VE:** Csomagolási egység
- HW** Wolframkarbid-keményfém
- HS** Nagyteljesítményű gyorsacél

Félgömbölyű horonymaró golyócsapággal **HW**
s = 8

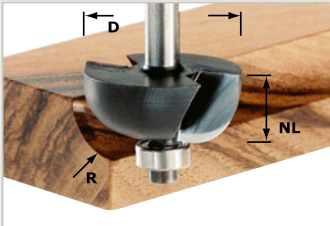

ØD	NL	GL	R	Fα	Rendelési szám
25,5	12,7	54	6,35	-	491018
28,8	14	56	8	-	491019
31,7	14,3	56	9,5	-	491020
38,1	16	57	12,7	-	491021

Félgömbölyű horonymaró **HW**
s = 8/s = 12

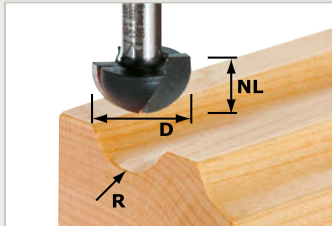

ØD	NL	GL	R	Fα	Rendelési szám
s = 8					
8	8	38	4	-	490983
12,7	10	40	6,35	-	490984
16	11	41	8	-	490985
19,4	11	41	9,7	-	490986
25,4	14	44	12,7	-	490987
s = 12					
25,4	18	58	12,7	-	491103
30	20	60	15	-	491104
40	25	65	20	-	491105

Vízvezető maró **HW**
s = 8

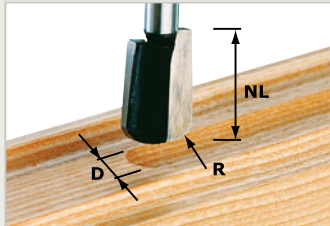

ØD	NL	GL	R	Fα	Rendelési szám
16	25	65	5	-	490981

Vízvezető maró golyócsapággal **HW**
s = 8

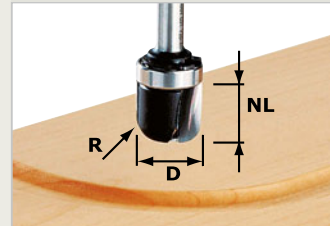

ØD	NL	GL	R	Fα	Rendelési szám
19	16	53	6,4	-	490982

Élletérés maró golyócsapággal **HW**
s = 8/s = 12

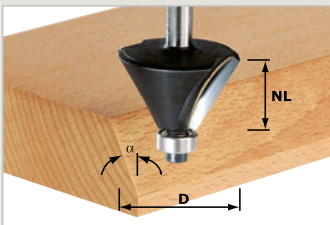

ØD	NL	GL	R	Fα	Rendelési szám
s = 8					
20	14	54	-	10°	491023
25,7	25,1	70	-	15°	491132
24	10	50	-	30°	491024
38,5	23	64,5	-	30°	491133
36	11,5	53	-	45°	491025
s = 12					
44	30	80	-	30°	491101
55	26	76	-	45°	491102

Váltólapkák a golyócsapágyas élletérés-/étmarókhoz **HW**
s = 8

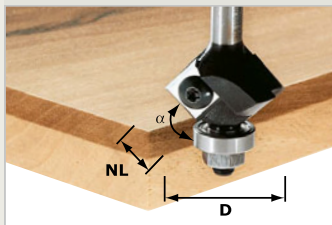

ØD	NL	GL	R	Fα	Rendelési szám
30,5	12	62	-	45°	491084

Fogantyúvájat maró golyócsapággal **HW**
s = 8

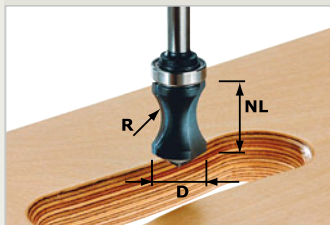

ØD	NL	GL	R	Fα	Rendelési szám
19	32	68	16	-	491033

Negyedív rádiusmaró **HW**
s = 8

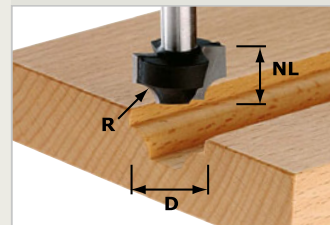

ØD	NL	GL	R	Fα	Rendelési szám
17	10	40	3	-	491004
19	11	41	4	-	491005
21	12	42	5	-	491006
23	13	45	6	-	491007
27	15	45	8	-	491008

Lekerekítő-élettérés maró golyócsapággal **HW**
s = 8



ØD	NL	GL	R	Fα	Rendelési szám
17,5	19	61,5	6	15°	491134
23,1	19	60,5	6	30°	491135
31,4	18,5	60,5	6	45°	491136

Fogantyú maró **HW**
s = 8

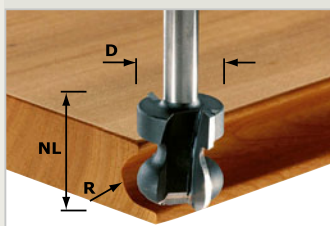

ØD	NL	GL	R	Fα	Rendelési szám
22	16	59	2,5	6	491140

Félszármaró golyócsapággal **HW**
s = 8

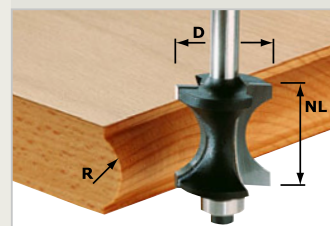

ØD	NL	GL	R	Fα	Rendelési szám
27	30	70	12	-	491139

Festool marószerszámok

Lekerekítő maró **HW**
2 golyócsapággal **s = 8/s = 12**

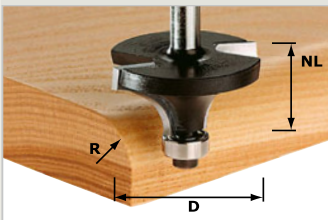

ØD	NL	GL	R	F _α	Rendelési szám
s = 8					
16,7	9	49	2	-	491009 ⁸⁾
18,7	10	50	3	-	491010 ⁸⁾
20,7	11	51	4	-	491011 ⁸⁾
22,7	12	52	5	-	491012 ⁸⁾
25,5	13,5	54	6,35	-	491013 ⁸⁾
28,7	15	55	8	-	491014 ⁸⁾
31,7	16,5	56	9,5	-	491015 ⁸⁾
38,1	19	59	12,7	-	491016 ⁸⁾
42,7	22	62	15	-	491017 ⁸⁾
s = 12					
43	22	72	15	-	491106
63	32	82	25	-	491107

Rádiusz profilmaró **HW**
golyócsapággal **s = 8**

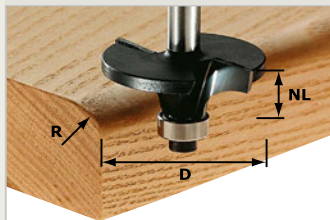

ØD	NL	GL	R	F _α	Rendelési szám
42	14	54	6	-	491131

Falcmaró golyócsapággal **HW**
Ø 12,7 mm **s = 8**

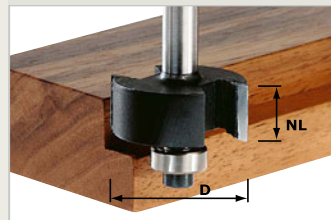

ØD	NL	GL	R	F _α	Rendelési szám
31,7	12,7	54	-	-	491022 ¹²⁾

Váltólapkás falcmaró **HW**
készlet golyócsapággal **s = 8**

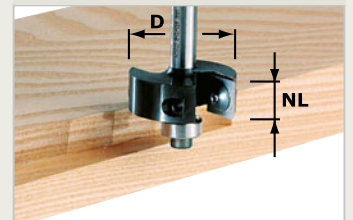

ØD	NL	GL	R	F _α	Rendelési szám
38	12	53,7	-	-	491085 ¹³⁾

Átmenetfúrók **HW**
s = 8

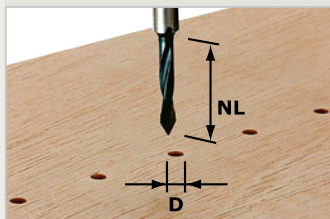

ØD	NL	GL	R	F _α	Rendelési szám
5	30	53,5	-	-	491064 ¹⁰⁾

Rádiusz profilmaró **HW**
golyócsapággal **s = 12**
Δ n max 22000

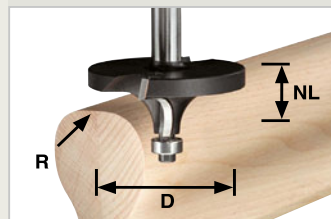

ØD	NL	GL	R	F _α	Rendelési szám
64	26	76	16	-	492710

Kettősrádiusz maró **HW**
golyócsapággal **s = 8**

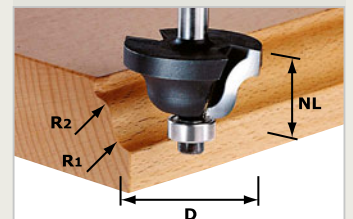

ØD	NL	GL	R ₁	R ₂	Rendelési szám
31,7	13	53	4	4	491029
38,1	19	59	6,35	6,35	491030

Pánthelymaró **HW**
s = 8



ØD	NL	GL	R	F _α	Rendelési szám
15	-	54,5	-	-	491070
18	-	54,5	-	-	491071
20	-	54,5	-	-	491072
22	-	54,5	-	-	493263
25	-	54,5	-	-	491073
26	-	54,5	-	-	491074
30	-	54,5	-	-	491075
34	-	54,5	-	-	491076
35	-	54,5	-	-	491077

Csapfúró **HW**
s = 8

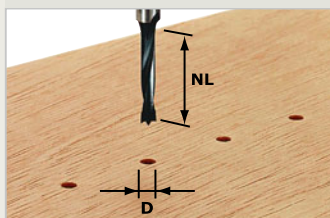

ØD	NL	GL	R	F _α	Rendelési szám
3	16	55	-	-	491065 ⁹⁾ 10)
5	30	53,5	-	-	491066 ¹⁰⁾ 11)
6	30	53,5	-	-	491067 ¹⁰⁾ 11)
8	30	53,5	-	-	491068 ¹⁰⁾ 11)
10	30	53,5	-	-	491069 ¹⁰⁾ 11)

Profilmaró **HW**
s = 12
Δ n max 22000

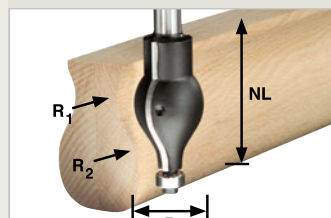

ØD	NL	GL	R ₁	R ₂	Rendelési szám
32	41	107	20,5	16	492711

Multiprofilmaró **HW**
golyócsapággal **s = 8**

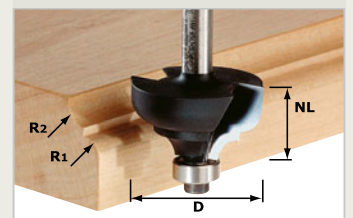

ØD	NL	GL	R ₁	R ₂	Rendelési szám
36,7	21	61	6	6	491031

8) Szállítási terjedelem: golyócsapágy Ø 12,7 mm, golyócsapágy Ø 9,5 mm

9) központozócsúcs nélkül

10) lyuksorok fúrásához

11) a VS 600 csapozó rendszerrel való alkalmazásra

12) Szállítási terjedelem: 1 golyócsapágy Ø 12,7 mm, falcmélység 9,5 mm

13) Szállítási terjedelem: golyócsapágy készlet Ø 9,5 mm-től Ø 22 mm-ig

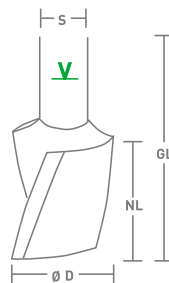

- GL:** Teljes hossz (mm)
- NL:** Hasznos hossz (mm)
- ØD:** Maróátmérő (mm)
- s:** Szár átmérő (mm)
- Fa:** Leélezési szög (°)
- R:** Átmérő (mm)
- V** A maró min. befogásának jelölése
- Δ** n max. = a maró maximális fordulatszám
- VE:** Csomagolási egység
- HW** Wolframkarbid-keményfém
- HS** Nagyteljesítményű gyorsacél

Profilmaró **HW**
s = 8

ØD	NL	GL	R ₁	R ₂	Rendelési szám
19	12,5	54	5	4	491032

Fecskefarkas maró **HW HS**
s = 8/s = 12

ØD	NL	GL	R	Fa	Rendelési szám
HW, s = 8					
14,3	13,5	46	-	15°	490992 ¹⁴⁾
16	13,5	46	-	15°	490993
20	17	49	-	15°	490996 ¹⁴⁾
14,3	16	50	-	10°	491164 ¹⁵⁾
20	26	58	-	10°	491165 ¹⁵⁾
HS					
14,3	13,5	46	-	15°	490991 ¹⁴⁾
20	17	49	-	15°	490995 ¹⁴⁾

Bigézómaró **HW**
s = 8

ØD	NL	GL	R	Fa	Rendelési szám
34	32	62	-	-	491034

Gér-bigézómaró **HW**
s = 12

Δ n max 22000

ØD	NL	GL	R	Fa	Rendelési szám
64	27	67	-	45°	492709

Profilmaró **HW**
s = 8

ØD	NL	GL	R ₁	R ₂	Rendelési szám
42	13	50	6	12	491137

HS

HW, s = 12	ØD	NL	GL	R	Fa	Rendelési szám
	16	12	55	-	15°	491097
	20	14	57	-	15°	491098
	24	15	58	-	15°	491099
	30	18	60	-	15°	491100

Parketta-maró **HW**
s = 8

ØD	NL	T	GL	Rendelési szám
40	4	12	-	496054

Tárcsás horonymaró **HW**
s = 8

ØD	B	d	R	Fa	Rendelési szám
40	1,5	6	-	-	491038 ¹⁶⁾
40	1,8	6	-	-	491039 ¹⁶⁾
40	2	6	-	-	491040 ¹⁶⁾
40	2,5	6	-	-	491056 ¹⁶⁾
40	3	6	-	-	491057 ¹⁶⁾
40	3,5	6	-	-	491058 ¹⁶⁾
40	4	6	-	-	491059 ¹⁶⁾
40	5	6	-	-	491060 ¹⁶⁾

V-horonymaró **HW HS**
s = 8

ØD	NL	GL	R	Fa	Rendelési szám
HW					
14	7	50	-	90°	490999
HS					
11	9,5	50	-	60°	490997
14	7	50	-	90°	490998

Fecskefarkas előhasítóval **HW HS**
s = 8

ØD	NL	GL	R	Fa	Rendelési szám
HW					
14,3	13,5	46	-	15°	490990
HS					
14,3	13,5	46	-	15°	490988

Laminát-maró **HW**
s = 8

ØD	B	T	GL	Fa	Rendelési szám
40	2,8	6	47,5	-	491063

Marótengely **HW**
s = 8

nincs ábrázolva

ØD	B	d	GL	Fa	Rendelési szám
16	-	6	58	-	491062

Marótengely golyóscsapággal **HW**
s = 8

nincs ábrázolva

ØD	B	d	GL	Fa	Rendelési szám
16	-	6	58	-	491061
28	-	6	53	-	491557

14) félig takart fecskefarkas kötésekhöz
15) nyitott fecskefarkas kötésekhöz

16) marótengely nélkül

Festool marószerszámok

Ereszték ellenprofilmaró golyócsapággal **HW**
s = 8

ØD	NL	B	R	F _α	Rendelési szám
43	21	5	-	-	491130

Horony ellenprofilmaró golyócsapággal **HW**
s = 8

ØD	NL	B	R	F _α	Rendelési szám
43	21	5	-	-	491129

Profil-ereszték-maró **HW**
s = 8/s = 12

ØD	NL	B	R	F _α	Rendelési szám
s = 8					
46	20	4	22	-	490643
s = 12					
46	20	4	22	-	490132

Profil-horony-maró **HW**
s = 8/s = 12

ØD	NL	B	R	F _α	Rendelési szám
s = 8					
46	20	4	22	-	490645
s = 12					
46	20	4	22	-	490129

Lemunkáló maró golyócsapággal **HW**
s = 12
△ n max 22000

ØD	NL	GL	R	F _α	Rendelési szám
67	12	68	19	-	490127

Lemunkáló maró golyócsapágó nélkül **HW**
s = 12
△ n max 22000

ØD	NL	GL	R	F _α	Rendelési szám
68	14	58	35	-	492712

V-horonymaró **HW**
s = 8

ØD	NL	GL	R	F _α	Rendelési szám
18	8	60	-	90°	491444
18	3,3	60	-	135°	491443

Alumínium maró **HS**
s = 8

ØD	NL	GL	R	F _α	Rendelési szám
5	23	65	-	-	491036

Lemunkáló maró golyócsapággal **HW**
s = 8/s = 12

ØD	NL	GL	R	F _α	Rendelési szám
s = 8					
42,7	13	50	6	-	491138 ¹⁷⁾
s = 12					
63	15	68	9	-	491109

Gipszkarton-maró **HW**
s = 8

ØD	NL	GL	R	F _α	Rendelési szám
12,5	14	55	-	45°	491000 ¹⁸⁾
32	16	49	-	90°	491001

Fúrómaró **HW**
s = 8

ØD	NL	GL	R	F _α	Rendelési szám
8	19	65	-	-	491037

17) golyócsapágó nélkül

18) egyélű szerszám

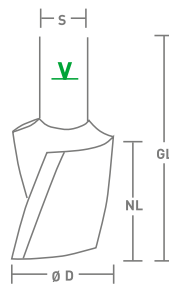

- GL:** Teljes hossz (mm)
NL: Hasznos hossz (mm)
ØD: Maróátmérő (mm)
s: Szár átmérő (mm)
Fa: Leélezési szög (°)
R: Átmérő (mm)
V A maró min. befogásának jelölése
△ n max. = a maró maximális fordulatszáma
VE: Csomagolási egység
HW Wolframkarbid-keményfém
HS Nagyteljesítményű gyorsacél

Élszintbemaró **HW**
s = 8
OFK 700/MFK 700

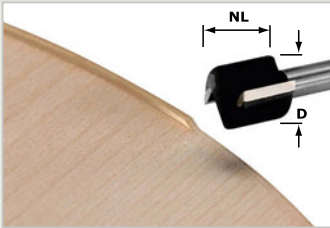

ØD	NL	GL	R	Fa	Rendelési szám
19	16	46	-	-	491666

Élletörés maró **HW**
s = 8
OFK 700/MFK 700

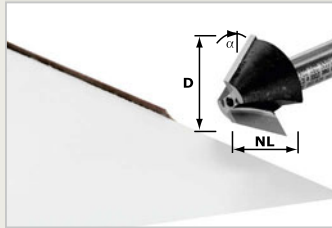

ØD	NL	GL	R	Fa	Rendelési szám
24	14	44	-	22°	491667
24	12	42	-	30°	491668
24	10	40	-	45°	491669

Lekerekítő maró **HW**
s = 8
OFK 700/MFK 700

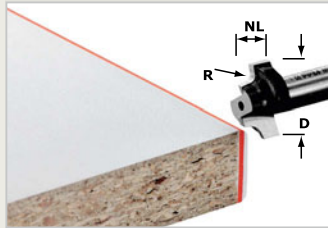

ØD	NL	GL	R	Fa	Rendelési szám
18	9	39	2	-	491675
20	10	40	3	-	491676

Lekerekítő-élszintbemaró golyóscsapággal **HW**
s = 8
OFK 700/MFK 700

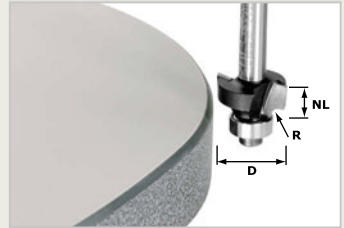

ØD	NL	GL	R	Fa	Rendelési szám
20	9	49	2	-	491673
22	10	50	3	-	491674

Váltólapkás-élszintbemaró **HW**
nincs ábrázolva s = 8
OFK 700/MFK 700

ØD	NL	GL	R	Fa	Rendelési szám
19	12	43	-	-	491670

Élletörés maró golyóscsapágynélkül **HW**
OFK 500

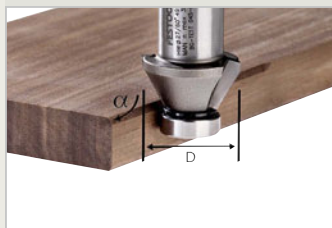

ØD	NL	B	R	Fa	Rendelési szám
27	-	-	-	45°	490090
27	-	-	-	30°	490091
27	-	-	-	60°	491533

Élletörés maró golyóscsapággal **HW**
OFK 500



ØD	NL	B	R	Fa	Rendelési szám
22	8	-	-	-	490565

Élletörő-szintbemaró golyóscsapággal **HW**
s = 8

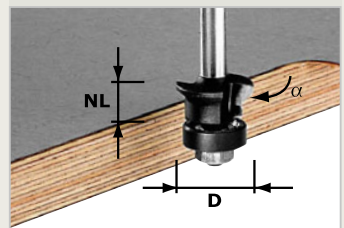

ØD	NL	GL	R	Fa	Rendelési szám
24	11	54	-	0°/45°	491026

Váltólapkás-életörés maró **HW**
nincs ábrázolva s = 8
OFK 700/MFK 700

ØD	NL	GL	R	Fa	Rendelési szám
24	12	46	-	22°	491671
26	12	47	-	45°	491672

Lemunkáló maró golyóscsapágynélkül **HW**
OFK 500

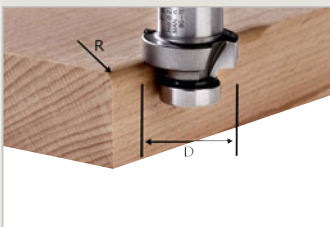

ØD	NL	B	R	Fa	Rendelési szám
27	-	-	2	-	490092
27	-	-	3	-	490093
27	-	-	4	-	490094
27	-	-	5	-	490095
27	-	-	6	-	490096

Élszintbemaró golyóscsapágynélkül **HW**
nincs ábrázolva

ØD	NL	B	R	Fa	Rendelési szám
22	8	-	-	-	490085

Felsőmarók

Tartozékok és fogyóanyagok



OF 1010



OF 1400



OF 2200

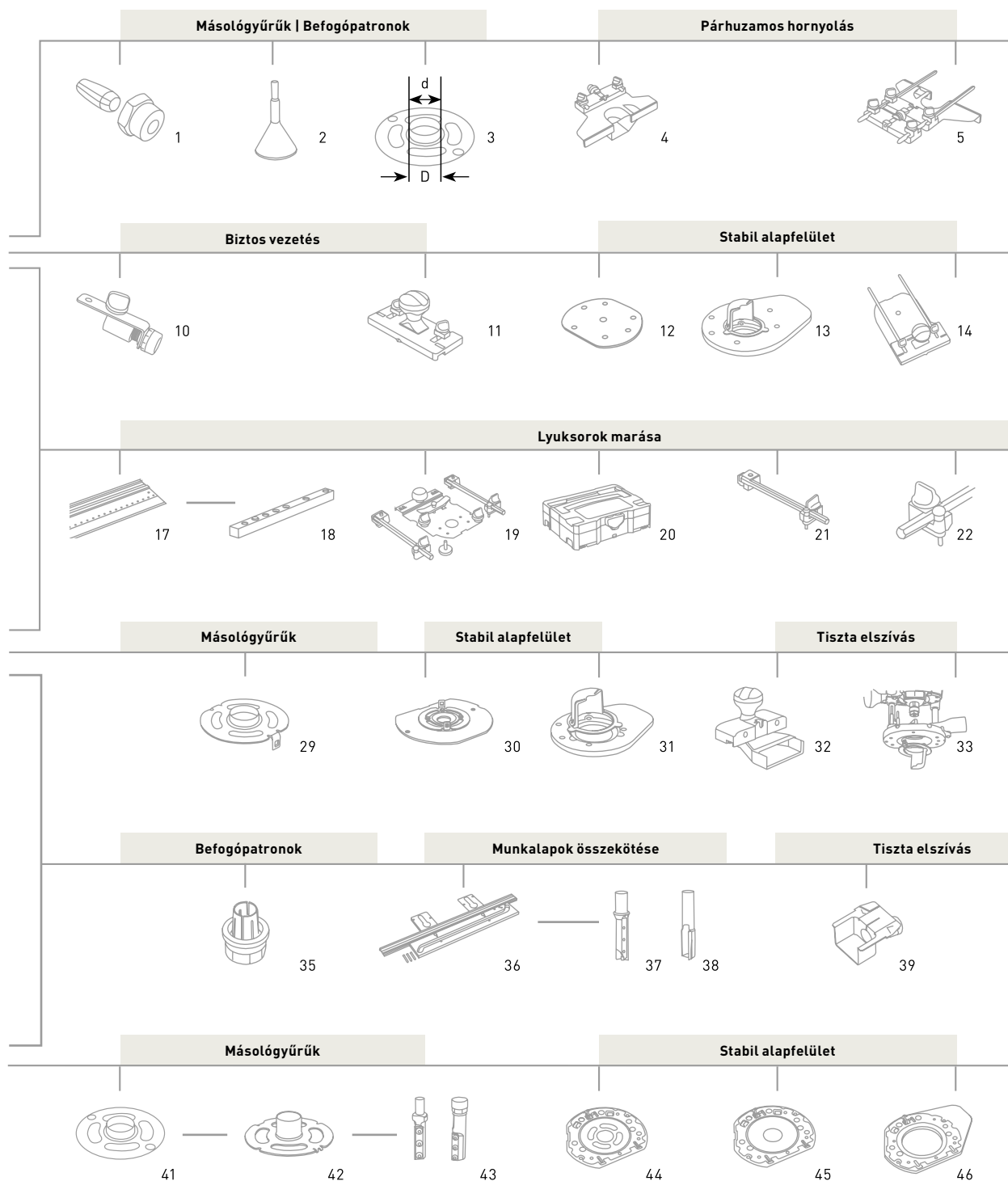

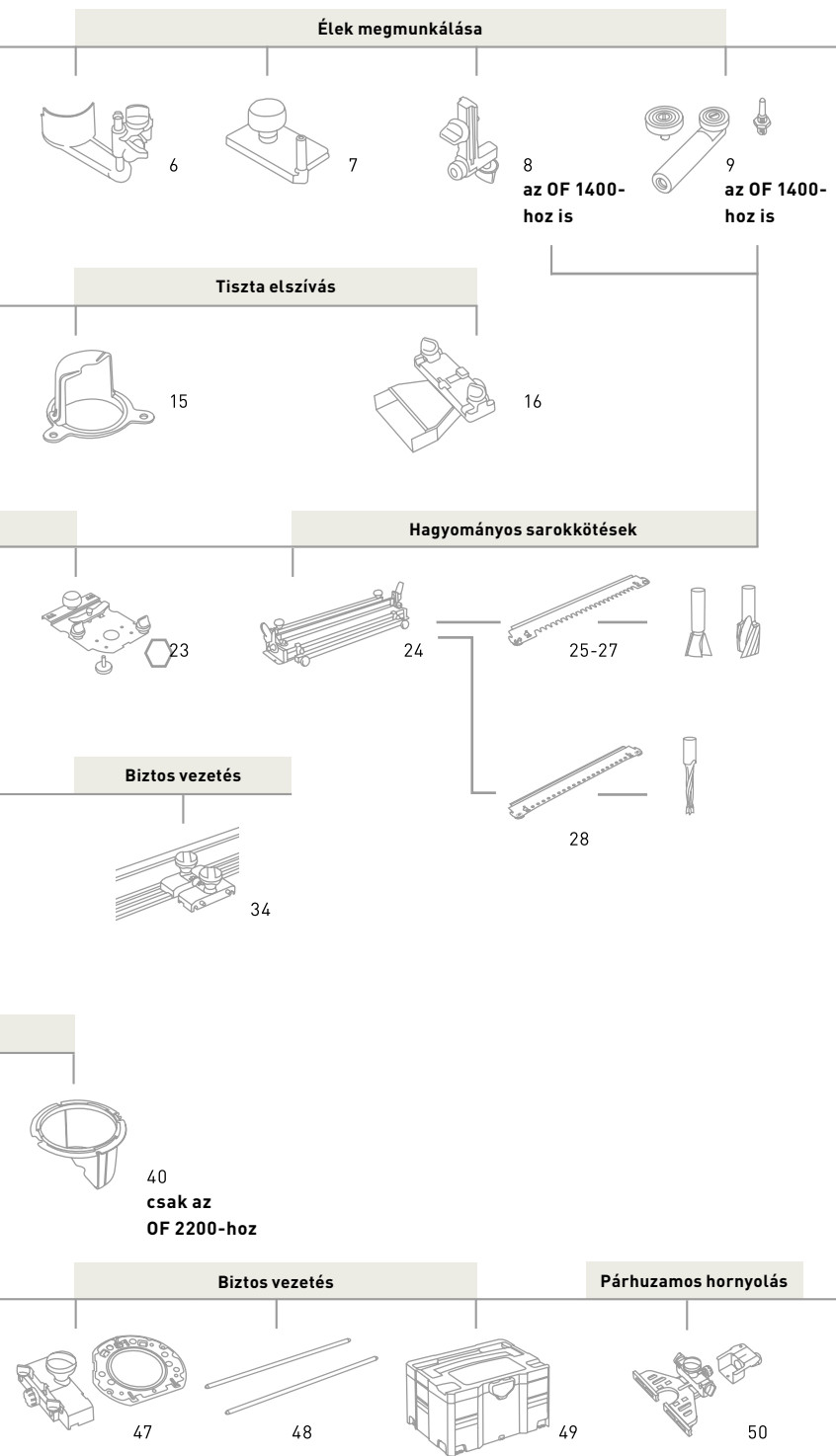

Körök | kivágások készítése

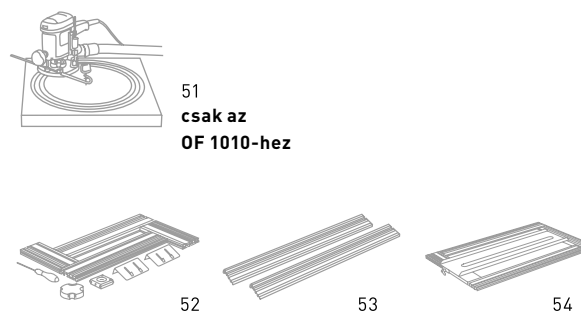

Biztos hornyolás a homlokfelületen

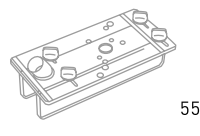

Biztos vezetés

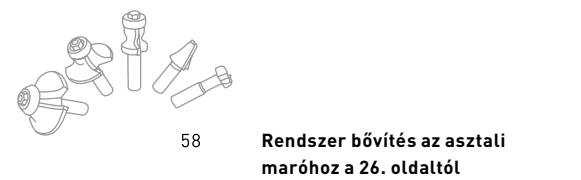
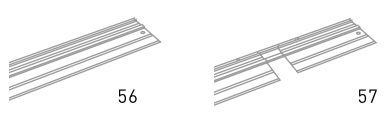

Gyorsan reagálhat a változó követelményekre: a Systainerben minden kéznél van: a futófelületek, a másológűrűk és minden egyéb, amire szükség lehet.

Élmarók, multifunkciós maró és gittmaró

Tartozékok és fogyóanyagok



Rendszer bővítés
az asztali maróhoz az
OF 1010, OF 1400,
OF 2200 felsőmarókhoz

Munkavégzés telepített rendszerben

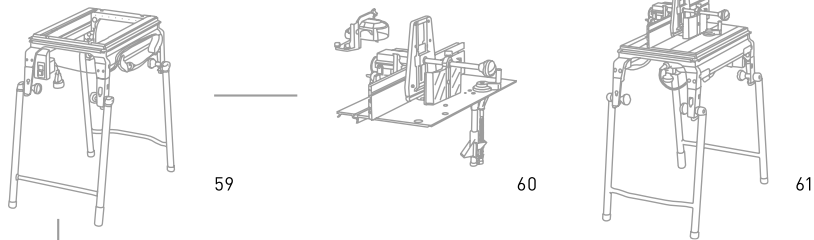

Stabil alap | Precíz eredmény

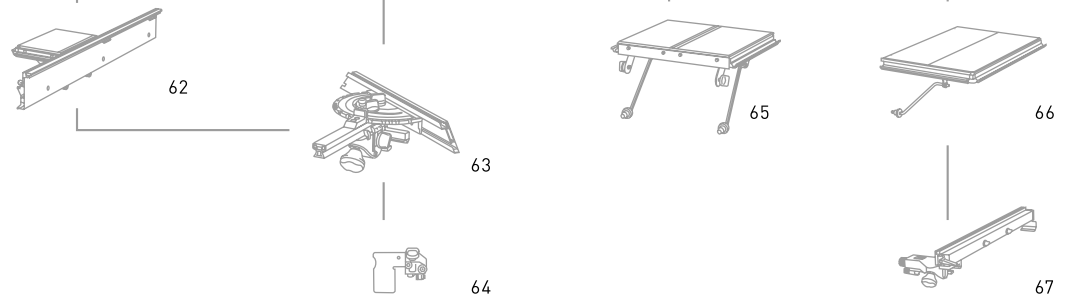

OF 500



OF 700



MFK 700

Biztos vezetés



Párhuzamos hornyolás

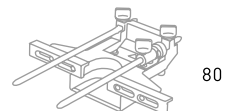

Falcolás

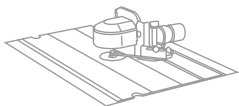

73

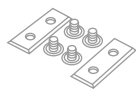

74



75



76

Tiszta elszívás



68



69

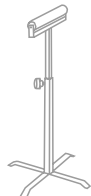

70



71

Rendszerelés

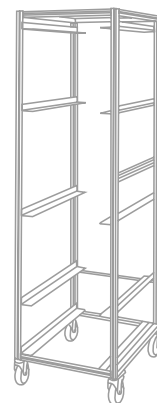

72

Befogópatron



79

Marószerszámok

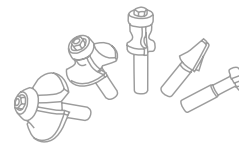

81

Szállítási terjedelem és cikkszámok

Felsőmarók Szállítási terjedelem	Rendelési szám
OF 1010 befogópatron Ø 8 mm, oldalütköző, kezelőszerszám	
OF 1010 EBQ-Set + vezetősín-adapter, FS 800/2 vezetősín, forgácsfogó, SYS 3 T-LOC Systainerben	574375
OF 1010 EBQ-Plus + vezetősín-adapter, forgácsfogó, SYS 3 T-LOC Systainerben	574335
OF 1010 EBQ kartonban	574175
OF 1400 EBQ-Plus befogópatron Ø 8 mm, befogópatron Ø 12 mm, oldalütköző finombeállítással és elszívóbúrával, másológyűrű Ø 30 mm, felső elszívóbúra, forgácsfogó, kezelőszerszám, SYS 4 T-LOC Systainerben	574341
OF 2200 befogópatron Ø 12 mm, befogópatron Ø 8 mm, másológyűrű Ø 30 mm, forgácsfogó, kezelőszerszám, SYS 4 T-LOC Systainerben	
OF 2200 EB-Set + Tartozék-Systainer	574392
OF 2200 EB-Plus	574349

Élmarók Szállítási terjedelem	Rendelési szám
OFK 500 Elszívóbúra	
OFK 500 Q-Plus R2 + HW R2-OFK lekerekítő maró, SYS 2 T-LOC Systainerben	574357
OFK 500 Q-Plus R3 + HW R3-OFK lekerekítő maró, SYS 2 T-LOC Systainerben	574355
OFK 500 Q R3 + HW R3-OFK lekerekítő maró, kartonban	574184
OFK 700 EQ-Plus befogópatron Ø 8 mm, elszívóbúra, élszintbemaró D 19x16, kezelőszerszám, SYS 2 T-LOC Systainerben	574359
MFK 700 befogópatron Ø 8 mm, elszívóbúra, oldalütköző finombeállítással és elszívóbúrával, kezelőszerszám, SYS 2 T-LOC Systainerben	
MFK 700 EQ-Set + 1,5°-os maróasztal, csapágyrendszer	574364
MFK 700 EQ-Plus	574369

	Tartozékok Szállítási terjedelem	Rendelési szám
1	Befogópatron SZ-D 6/OF 1000 hollandi anyával, Ø 6 mm marószárhoz	488760
	Befogópatron SZ-D 6,35/OF 1000 hollandi anyával, Ø 6,35 mm [1/4"] marószárhoz	488761
	Befogópatron SZ-D 8/OF 1000 hollandi anyával, Ø 8 mm marószárhoz	488755
	Hollandi anya UEM/OF 900/KF A befogópatronokhoz	483424
2	Központozó tüske ZD-OF/D 6 35+8 az összes Festool felsőmaróhoz, Ø 6,35 és 8 mm-es szárok befogására a másológyűrűk centrálásához	492187
3	Másológyűrűk	
	KR-D 10,8/OF 900 D 10,8 mm, d 7,8 mm	486029
	KR-D 13,8/OF 900 D 13,8 mm, d 10,8 mm	484176
	KR-D17/OF 900 D 17 mm, d 14 mm	486030
	KR-D 24/OF 900 D 24 mm, d 21 mm	486031
	KR-D 27/OF 900 D 27 mm, d 24 mm	486032
	KR-D 30/OF 900 D 30 mm, d 27 mm	486033
	KR-D 40/OF 900 D 40 mm, d 37 mm	486034
4	Oldalvezető SA-OF 1000	489427
5	Finomállítás az oldalvezetőhöz OF 1000/KF az oldalütköző gyors és méretpontos beállításához, utólag felszerelhető	483358
6	SF-OF forgácsvédő	486242
7	Szintbemarólap UP-OF a derékszögkar (8 sz.) és a szintbemarólap tömörfa éllecek szintbemarásához szükséges	486058
8	Derékszögkar WA-OF a KT-OF letapogató készlettel (9. sz.) együtt a munkadarabok másolásánál van rá szükség	486052
9	Letapogató készlet KT-OF a KT-OF letapogató készletre és a WA-OF derékszögkarral (8. sz.) a munkadarabok másolásánál van szükség	486534
10	FE-FS/OF 1000 finomállítás a vezetőidomhoz	488754
11	Vezetőidom OF 1000 az FS vezető rendszerrel való alkalmazásra, komplett, támasztékkal a felsőmaróhoz	488752
12	Keményszövet futófelület TP-OF Ø 15 mm központi furattal	489229
13	Futófelület forgácsvogóval LAS-OF 1010 oldalsó elszíváshoz élek megmunkálásánál, csúszótalp oldalszélesítővel az egyik oldalon, max. marószár átmérő 48 mm	493139
14	Asztalszélesítő TV-OF 1000 a felfekvő felület megnagyobbításához az élmegmunkálásánál	488756
15	Forgácsvogó KSF-OF 1010 oldalsó elszíváshoz az élek megmunkálásánál, max. marószár átmérő 37 mm	493180
16	AH-OF 1000 elszívóbúra a VS 500/VS 600 csapozó rendszerhez és élmaráshoz	484453
17	Vezetősín lyuksorral	
	FS 1400/2-LR32 hossza 1400 mm	496939
	FS 2424/2-LR32 hossza 2424 mm	491622
18	Hosszútköző LA-LR 32 FS 9,5, 16, 32 mm lyuktávolsághoz, 2 lyuksorral ellátott sín összekötéséhez, a csomag tartalma 2 db.	496938
19	Lyuksor készlet LR32 Set vezetőtalp, központozó tüske, 2 hosszútköző, 2 oldalütköző	583290
20	Sorozatfúró fúrókészlet LR32-SYS vezetőtalp, központozó tüske, kezelőszerszám, HW-pánthelymaró Ø 35 mm, HW-csapfúró Ø 5 mm (kis csúcshozzával), HW-csapfúró Ø 5 mm (központozócsúccsal és elővágóval), 2 oldalütköző (Ütközőnyeréggel), FSZ 120 pillanatszorító pár, 2 hosszútköző, SYS 1 T-LOC Systainerben	584100
21	SA-LR32 oldalvezető Ütközőnyeréggel, a vezetősínek párhuzamosra állításához	485758
22	Ütközőnyereg AR-LR32 az oldalvezetőhöz	485759
23	FP-LR32 vezetőtalp központozó tüske	494340

	Tartozékok Szállítási terjedelem	Rendelési szám
24	Csapozó rendszer VS 600	
	Alapegység VS 600 GE szakszerű kötésekhez kemény- és puhafában	488876
25	Marószablonok és marók a félig takart fecskefarkas csapozáshoz	
	Osztólemez a fecskefarkas csapozáshoz VS 600 SZ 14 csap-méret 14 mm, másológyűrű Ø 17 mm (az OF 1010-hez) munkadarab vastagság 14-20 mm	488877
	Fecskefarkas maró HS szár: 8 mm HS S8 D14,3/13,5/15°, SZ 14 a félig takart fecskefarkas csapozáshoz, Ø 14,3 mm, hasznos hossz 13,5 mm, teljes hossz 46 mm, alfa 15°	490991
	Fecskefarkas maró HW szár: 8 mm HW S8 D14,3/13,5/15°, SZ 14 a félig takart fecskefarkas kötésekhez, Ø 14,3 mm, hasznos hossz 13,5 mm, teljes hossz 46 mm, alfa 15°	490992
	Osztólemez a fecskefarkas csapozáshoz VS 600 SZ 20 csap-méret 20 mm, másológyűrű Ø 24 mm (az OF 1010-hez) munkadarab vastagság 21-28 mm	488878
	Fecskefarkas maró HS szár: 8 mm HS S8 D20/17/15°, SZ 20 a félig takart fecskefarkas csapozáshoz, Ø 20 mm, hasznos hossz 17 mm, teljes hossz 49 mm, alfa 15°	490995
	Fecskefarkas maró HW szár: 8 mm HW S8 D20/17/15°, SZ 20 a félig takart fecskefarkas csapozáshoz, Ø 20 mm, hasznos hossz 17 mm, teljes hossz 49 mm, alfa 15°	490996
26	Marószablonok és marók a nyitott fecskefarkas csapozáshoz	
	VS 600 SZO 14 sablon készlet csap-méret 14 mm, másológyűrű Ø 8,5 mm (az OF 1010-hez), másológyűrű Ø 17 mm (az OF 1010-hez), munkadarab vastagság 10-14 mm	491152
	Fecskefarkas maró HW szár: 8 mm HW S8 D14,3/16/10°, SZO 14 nyitott fecskefarkas csapozáshoz, D 14,3 mm, hasznos hossz 16 mm, teljes hossz 50 mm, alfa 10°	491164
	Spirálélű horonymaró HW szár: 8 mm HW Spi S8 D6/16, FZ 6 az egyenes csapozáshoz és SZO 14 a nyitott fecskefarkas csapozáshoz, különlegesen precíz átmérővel, Ø 6 mm, hasznos hossz 16 mm, teljes hossz 50 mm	490978
	Sablon készlet VS 600 SZO 20 csap-méret 20 mm, másológyűrű Ø 13,8 mm (az OF 1010-hez), másológyűrű Ø 24 mm (az OF 1010-hez), munkadarab vastagság 14-25 mm	491153
	Fecskefarkas maró HW szár: 8 mm HW S8 D20/26/10°, SZO 20 a nyitott fecskefarkas kötésekhez, Ø 20 mm, hasznos hossz 26 mm, teljes hossz 58 mm, alfa 10°	491165
	Spirálélű horonymaró HW szár: 8 mm HW Spi S8 D10/30, FZ 10 az egyenes csapozáshoz és SZO 20 a nyitott fecskefarkas csapozáshoz, különlegesen precíz átmérővel, Ø 10 mm, hasznos hossz 30 mm, teljes hossz 60 mm	490980

Szállítási terjedelem és cikkszámok

Tartozékok	Szállítási terjedelem	Rendelési szám	Tartozékok	Szállítási terjedelem	Rendelési szám
27	Marósablونok és marók egyenes csapozáshoz		36	Munkalap összemaró sablon APS 900 sarok- és lapkötésekhez 900 mm szélességig, 14 mm-es marófej- és 30 m-es másológyűrű átmérőhöz, sarokkötő sablon, MFS-VP 1000 profil, 3 csap, kezelőszerszám	492727
	Egyenes csapozó osztólemez VS 600 FZ 6 csap-méret 6 mm, másológyűrű Ø 8,5 mm (az OF 1010-hez) munkadarab vastagság 6-10 mm	488879	37	Váltólapkás horonnyaró HW, 12 mm-es szárral HW S12 D14/45 WM, Ø 14 mm, hasznos hossz 45 mm, teljes hossz 92 mm	491110
	Spirálélű horonnyaró HW szár: 8 mm HW Spi S8 D6/16, FZ 6 az egyenes csapozáshoz és SZO 14 a nyitott fecskéfarkas csapozáshoz, különlegesen precíz átmérővel, Ø 6 mm, hasznos hossz 16 mm, teljes hossz 50 mm	490978	38	Horonnyaró HW, 12 mm-es szárral , HW S12 D 14/50, Ø 14 mm, hasznos hossz 50 mm, teljes hossz 100 mm	491089
	Spirálélű horonnyaró HS szár: 8 mm HW Spi S8 D6/16, FZ 6 az egyenes csapozáshoz és SZO 14 a nyitott fecskéfarkas csapozáshoz, különlegesen precíz átmérővel, Ø 6 mm, hasznos hossz 16 mm, teljes hossz 50 mm	490944	39	Elszívóbúra AH-SA-OF 2000 elszívóbúra az oldalütközőhöz	489565
	Egyenes csapozó osztólemez VS 600 FZ 10 csap-méret 10 mm, másológyűrű Ø 13,8 mm (az OF 1010-hez), munkadarab vastagság 10-20 mm	488880	40	KSF-OF 2200 forgácsfogó oldalsó elszíváshoz az élek megmunkálásánál, max. marószár átmérő 80 mm	494670
	Spirálélű horonnyaró HW szár: 8 mm HW Spi S8 D10/30, FZ 10 az egyenes csapozáshoz és SZO 20 a nyitott fecskéfarkas csapozáshoz, különlegesen precíz átmérővel, Ø 10 mm, hasznos hossz 30 mm, teljes hossz 60 mm	490980	41	Másológyűrűk	
	Spirálélű horonnyaró HS szár: 8 mm HW Spi S8 D10/30, FZ 10 az egyenes csapozáshoz és SZO 20 a nyitott fecskéfarkas csapozáshoz, különlegesen precíz átmérővel, Ø 10 mm, hasznos hossz 30 mm, teljes hossz 60 mm	490946		KR-D 17,0/OF 2200 D 17 mm, d 15 mm	494622
28	Köldökcsapozások			KR-D 24,0/OF 2200 D 24 mm, d 22 mm	494623
	Összekötő elem a Dűbel egységhez VS 600 DS 32 köldökcsap-kötések készítéséhez 32-es osztásban, másológyűrű Ø 13,8 mm (az OF 1010-hez)	488881		KR-D 27,0/OF 2200 D 27 mm, d 24 mm	494624
	Csapfúró HW, 8 mm-es szárral központozócsúccsal			KR-D 30,0/OF 2200 D 30 mm, d 27 mm	494625
	D 5 mm, NL 30 mm, GL 53,5 mm	491066		KR-D 40,0/OF 2200 D 40 mm, d 37 mm	494626
	D 6 mm, NL 30 mm, GL 53,5 mm	491067	42	Másológyűrű KR-D 30,0/21,5/OF 2200 D 30 mm, d 27 mm, L 21 mm, extra hosszú biztonsági másológyűrű a váltólapkás horonnyaróval (43. sz.) történő maráskor kötelező használni	497453
	D 8 mm, NL 30 mm, GL 53,5 mm	491068		HW S12 D16/50 WP HW 12 mm-es szár, S12 D16/50WP, D16 mm, NL 50/60 mm, GL 110 mm	497454
	D 10 mm, NL 30 mm, GL 53,5 mm	491069		HW KN D20/50 WP/K HW befogó kónusszal, KN D20/50 WP/K, D 20 mm, NL 50/60 mm, GL 110 mm	497455
29	Másológyűrűk			HW KN D24/50 WP/K HW befogó kónusszal, KN D24/50 WP/K, D 24 mm, NL 50/80 mm, GL 127 mm	497456
	KR-D 17,0/OF 1400 D 17 mm, d 14 mm	493315	30	Futófelület LA-OF 1400 keményszövet futófelület 20 mm-es furattal, csökkentő a felsőmaró nyílását a maróátmérőn, max. maró-átmérő 37 mm	492574
	KR-D 24,0/OF 1400 D 24 mm, d 21 mm	492183	31	LAS-OF 1400 futófelület forgácsfogóval oldalsó elszíváshoz élek megmunkálásánál, csúszótalp oldalszélesítővel az egyik oldalon, max. marószár átmérő 63 mm	493233
	KR-D 27,0/OF 1400 D 27 mm, d 24 mm	492184	32	AH-OF 1400 elszívóbúra oldalsó elszíváshoz	492585
	KR-D 30,0/OF 1400 D 30 mm, d 27 mm	492185	33	Forgácsfogó KSF-OF 1400 oldalsó elszíváshoz az élek megmunkálásánál	492732
	KR-D 40,0/OF 1400 D 40 mm, d 37 mm	492186	34	FS-OF 1400 vezetőidom finombeállításal és a felsőmaró alátámasztásával	492601
	KR-D 8,5/OF 1400 D 8,5 mm, d 6,5 mm	492179	35	Befogópatronok	
	KR-D 13,8/OF 1400 D 13,8 mm, d 10,8 mm	492180		SZ-D 6,0/OF 1400/2200 Ø 6 mm-es marószárhoz	494459
	KR-D 17,0/OF 1400 D 17 mm, d 14 mm	492181		SZ-D 8,0/OF 1400/2200 Ø 8 mm-es marószárhoz	494460
	KR-D 24,0/OF 1400 D 24 mm, d 21 mm	492182		SZ-D 10,0/OF 1400/2200 Ø 10 mm-es marószárhoz	494461
30	Futófelület LA-OF 1400 keményszövet futófelület 20 mm-es furattal, csökkentő a felsőmaró nyílását a maróátmérőn, max. maró-átmérő 37 mm	492574		SZ-D 12,0/OF 1400/2200 Ø 12 mm-es marószárhoz	494462
31	LAS-OF 1400 futófelület forgácsfogóval oldalsó elszíváshoz élek megmunkálásánál, csúszótalp oldalszélesítővel az egyik oldalon, max. marószár átmérő 63 mm	493233		SZ-D 6,35/OF 1400/2200 Ø 6,35 mm-es marószárhoz	494463
32	AH-OF 1400 elszívóbúra oldalsó elszíváshoz	492585		SZ-D 9,53/OF 1400/2200 Ø 9,53 mm-es marószárhoz	494464
33	Forgácsfogó KSF-OF 1400 oldalsó elszíváshoz az élek megmunkálásánál	492732		SZ-D 12,7/OF 1400/2200 Ø 12,7 mm-es marószárhoz	494465
34	FS-OF 1400 vezetőidom finombeállításal és a felsőmaró alátámasztásával	492601			
35	Befogópatronok				
	SZ-D 6,0/OF 1400/2200 Ø 6 mm-es marószárhoz	494459			
	SZ-D 8,0/OF 1400/2200 Ø 8 mm-es marószárhoz	494460			
	SZ-D 10,0/OF 1400/2200 Ø 10 mm-es marószárhoz	494461			
	SZ-D 12,0/OF 1400/2200 Ø 12 mm-es marószárhoz	494462			
	SZ-D 6,35/OF 1400/2200 Ø 6,35 mm-es marószárhoz	494463			
	SZ-D 9,53/OF 1400/2200 Ø 9,53 mm-es marószárhoz	494464			
	SZ-D 12,7/OF 1400/2200 Ø 12,7 mm-es marószárhoz	494465			

Tartozékok	Szállítási terjedelem	Rendelési szám
44	Futófelület LA-OF 2200 D36 CT < 30 mm-es másológyűrűhöz, nyílással az optimális elszíváshoz	494675
45	Futófelület LA-OF 2200 D36 csökkenti a felsőmaró nyílását a maróátmérőn	494677
46	Támaszték AFB-OF 2200 az asztalfelület kiszélesítése a felsőmaró biztonságos vezetéséhez a munkadarab széleinél	494682
47	Vezetőidom FS-OF 2200 finombeállítási lehetőséggel és alátámasztási lehetőséggel a felsőmaró részére, rudak nélkül, ST-OF 2200/2	494681
48	Vezetőrud ST-OF 2200/2 vezetőrudak az oldalvezetőhöz és a vezetőidomhoz	495247
49	Tartozék-Systainer ZS-OF 2200 M adapter-készlet a vezetősínhez, oldalütköző finombeállítással és elszívóbúrával, vezetőrudak, másológyűrű Ø 17 mm, másológyűrű Ø 24 mm, másológyűrű Ø 27 mm, másológyűrű Ø 40 mm, futófelület D36, futófelület a másológyűrűkhöz, az asztalfelület kiszélesítése, SYS 3 T-LOC Systainerben	497655
50	Oldalvezető SA-OF 2200 finombeállítással és elszívóbúrával, rudak nélkül ST-OF 2200/2 (48. sz.)	494680
51	Körzörúd SZ-OF 1000 ívek, körök és díszítmények marásához felületeken és éleken, kör-Ø 153-760 mm	483922
52	Marósablon MFS 400 derékszögű (300 x 100 mm) vagy kerek (Ø 600 mm) kimarásokhoz, 2 szögütköző, lebillenés elleni védelem, körmaró készlet, kezelőszerszám	492610
	Marósablon MFS 700 derékszögű (600 x 300 mm) vagy kerek (Ø 1200 mm) kimarásokhoz, 2 szögütköző, lebillenés elleni védelem, körmaró készlet, kezelőszerszám	492611
53	Hosszabbító profil az MFS 400, MFS 700 meghosszabbításához	
	MFS-VP 200 fokbeosztással, 2 x 200 mm-es profil, hosszoldó	492722
	MFS-VP 400 fokbeosztással, 2 x 400 mm-es profil, hosszoldó	492723
	MFS-VP 700 fokbeosztással, 2 x 700 mm-es profil, hosszoldó	492724
	MFS-VP 1000 fokbeosztással, 2 x 1000 mm-es profil, hosszoldó	492725
	MFS-VP 2000 fokbeosztás nélkül, 2 x 2000 mm-es profil, hosszoldó	492726
54	Marószán MFS-FS az MFS 400, MFS 700 típusokhoz, nagy felületű kimarásokhoz, úthossz 600 mm, másológyűrű átmérő 30 mm	495648
55	Plexiüveg sablon OF-FH 2200 a sablon szárai eltolhatók a felsőmaró biztos vezetéséhez a keskeny széleken	495246
56	Vezetősínek	
	FS 800/2 hossza 800 mm	491499
	FS 1080/2 hossza 1080 mm	491504
	FS 1400/2 hossza 1400 mm	491498
	FS 1900/2 hossza 1900 mm	491503
	FS 2400/2 hossza 2400 mm	491502
	FS 2700/2 hossza 2700 mm	491937
	FS 3000/2 hossza 3000 mm	491501
	FS 5000/2 hossza 5000 mm	491500
57	Összekötődarab FSV két vezetősín összekapcsolására hosszú munkadarabok megmunkálásához, a csomag tartalma 1 db.	482107
58	Marószerszámok lásd a 17. oldaltól	

Tartozékok	Szállítási terjedelem	Rendelési szám
59	Alapegység CMS-GE felhajtható lábak, biztonsági főkapcsoló, kábelfeltetekercselés/tolóbot tartó, kábel és dugaszoló aljzat a CMS-modulok felvételére	561228
60	Modultartó CMS-OF modultartó, szerelőkarmok, maróütköző, leszorító egység, védőbúra ívmaráshoz, max. maró-átmérő 60 mm, méret: 578 x 320 mm, súly: 10,1 kg, kartonban	570251
61	Asztali maró készletek alapegység felhajtható lábakkal, modultartó, maróütköző, védőbúra ívmaráshoz, leszorító egység, szerelőkarmok, befogópatron Ø 8 mm, befogópatron Ø 12 mm, másológyűrű Ø 30 mm, forgácsfogó, kezelőszerszám	
	Asztali maró TF 1400 EB-Set + OF 1400 EBQ-Plus felsőmaró, oldalütköző finombeállítással és elszívóbúrával	570269
	Asztali maró TF 2200 EB-Set + OF 2200 EB-Plus felsőmaró, elszívóbúra	570275
62	Tolóasztal ST	492100
63	WA szögütköző	488451
64	Ütközőnyereg WA-AR	491712
65	Asztalhosszabbító VL	492092
66	Asztalszélesítő VB-CMS	493822
67	Hosszanti ütköző LA	492095
68	Támaszték AF	492242
69	Asztalszélesítő VB-CMS/CS 50	495531
70	Görgős állvány RB	488711
71	Elszívó készlet CS 70 AB	488292
72	Modul torony MT 1600	451975
73	Védőbúra ívmaráshoz BF-OF-CMS a CMS-OF 1010, CMS-OF1400/OF 2000/OF 2200 típusokhoz, védő- és elszívóbúra, csatlakozás elszívás részére: Ø 27/36 mm	494643
74	Váltólapka WP 30 x 12 x 1,5 a falcolófejhez, a csomag tartalma 2 db.	489286
75	Falcolófej FK D 50 x 30 marótengellyel való használathoz, átmérő 50 mm	489284
76	Marótengely ASL20/OF1400-OF2200 a CMS-OF 1400/OF 2000/OF 2200 típusokhoz, a Basis FK D 50x30 falcolófej használatához a Basis 6 A-nál és a CMS-OF-nél	490131
	Marótengely ASL20/OF1010 a Basis FK D 50x30 falcolófej használatához a Basis 5 A-nál és a CMS-OF 1010-nél	489285
77	Maróasztal FT 0° 0°-os maróasztal derékszögű maráshoz	491427
78	Maróasztal FT-MFK 700 1,5° Set 1,5°-os maróasztal, csapágyrendszer, elszívóbúra	495165
79	Befogópatron SZ-D 6/OF 1000 hollandi anyával, Ø 6 mm marószárhoz	488760
	Befogópatron SZ-D 6,35/OF 1000 hollandi anyával, Ø 6,35 mm (1/4") marószárhoz	488761
	Befogópatron, SZ-D 8/OF 1000 hollandi anyával, Ø 8 mm marószárhoz	488755
	Hollandi anya UEM/OF 900/KF a befogópatronokhoz	483424
80	Oldalütköző SA-MFK 700 finombeállítással, elszívóbúrával, 2 vezetőrúddal	495182
81	Marószerszámok lásd a 17. oldaltól	

FESTOOL

Kompromisszumok nélkül

Tooltechnic System Kft.

H-1103 Budapest

Gyömrői út 150. V-3 épület

Telefon: [06-1] 297 1350

Telefax: [06-1] 297 1359

E-mail: info@tooltechnicsystems.hu



A mi szerszámaink a „Made in Germany” minőséget képviselik – ez garancia a legmagasabb igények teljesítésére.

További információ a www.festool.hu honlapon.



Festool szerviz: regisztráció esetén a gépek garanciájának meghosszabbítása 3 évre, széleskörű vevőszolgálat. További információ a www.festool.hu honlapon.



Régi szerszámok visszavétele, újrafeldolgozás, alacsonyabb hulladék kibocsátás. A tiszta környezetért. További információ a [festool.hu](http://www.festool.hu) honlapon.

www.festool.hu

Szakkereskedő

Festool
Marás
Érvényes 2011. áprilistól

Rendelési szám 61458



A tévedések és a változtatások jogát fenntartjuk. Az illusztrációk nem kötelező jellegűek. Készült a Tooltechnic System Kft., 1103 Budapest, Gyömrői út 150. V-3-épület részére, 2011. április.